

BABY MOOV

 GARANTIE
A VIE*
LIFETIME
WARRANTY*

>6 m+
<18 kg

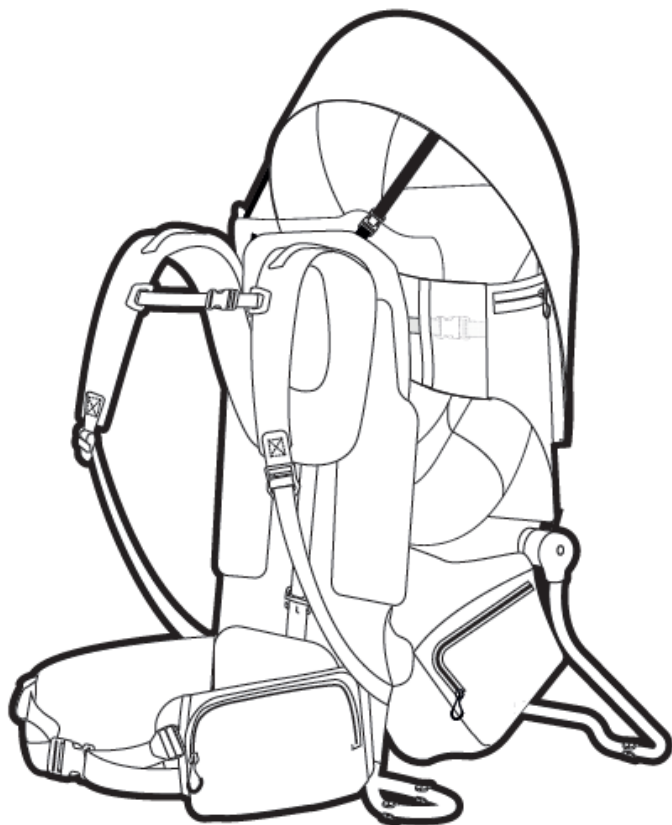

Moov & Hike

Réfs : A057007 - A057008

Stručná príručka na použitie

Distribútor pre Českú republiku a Slovensko: Andys Czech
s.r.o., Márova 2805/6, 155 00 Praha, www.andys.sk

Babymoov
Parc Industriel des Gravanches
16, rue Jacqueline Auriol
63051 Clermont-Ferrand 2 - France
www.babymoov.com

Babymoov UK Ltd
3rd Floor, East Reach House
East Reach
Taunton - TA1 3EN - England
www.babymoov.co.uk

Designed and engineered
by Babymoov in France

DÔLEŽITÉ! VŠETKO SI POZORNE PREČÍTAJTE A USCHOVAJTE

PRE BUDÚCE POUŽITIE.

VAROVANIE!

- Váš pohyb a pohyb dieťaťa môže nepriaznivo ovplyvniť vašu rovnováhu.
- Buďte opatrní, keď sa ohýbate alebo zohýbate.
- Toto nosidlo nie je vhodné na športové aktivity a bicyklovanie.
- Nikdy nenechávajte dieťa bez dozoru.
- Nenechávajte svoje dieťa v tomto nosiči na chrbte bez dozoru.
- Pri nasadzovaní a vyzliekaní vystuženého chrbtového nosiča je potrebné dbať na zvýšenú opatrnosť.
- Detský zádržný systém zadného nosiča s posedkanom musí byť správne upevnený a nastavený podľa pokynov výrobcu.
- Upozorňujeme, že dieťa v chrbtovej opierke môže pocítiť účinky počasia a tepla skôr ako vy.
- Pri umiestnení dieťaťa v chrbtovej opierke môže byť dieťa vo vyššej polohe ako jeho nositeľ, ktorý preto musí byť ostražitý voči potenciálnym nebezpečenstvám.
- Nepoužívajte príslušenstvo alebo náhradné diely, ktoré nie sú schválené výrobcom.
- EN 13209-1:2022

POKYNY NA ÚDRŽBU A PRANIE

PRÍPRAVNÁ ČASŤ

DETSKÁ ČASŤ

SUN CLONA



BRAŠNA

ATRAKTIVITA TRIEDY

VANKÚŠ NA HLAVU



ZLOŽENIE

- a. Slničná clona (UPF 50+)
- b. Opierka hlavy
- c. Upevňovací popruh
- d. Vankúš na hlavu
- e. Hrudný pás
- f. Zadný panel
- g. Nastaviteľný chrbtový popruh QuickFit® pre rodičov
- h. Pena na zakrytie nastavenia chrbta rodičov QuickFit®
- i. Zarážka šnúry PopStand®
- j. Nastaviteľný pás
- k. Úložné vrecko na slnečnej clone
- l. Uzatváracia pracka detskej sedačky PhysioHike®
- m. Sieťka na zakrytie pracky
- n. Detská sedačka PhysioHike®
- o. Odnímateľná taška s objemom 10 l
- p. Noha
- q. Upevnenie pomocou klipu

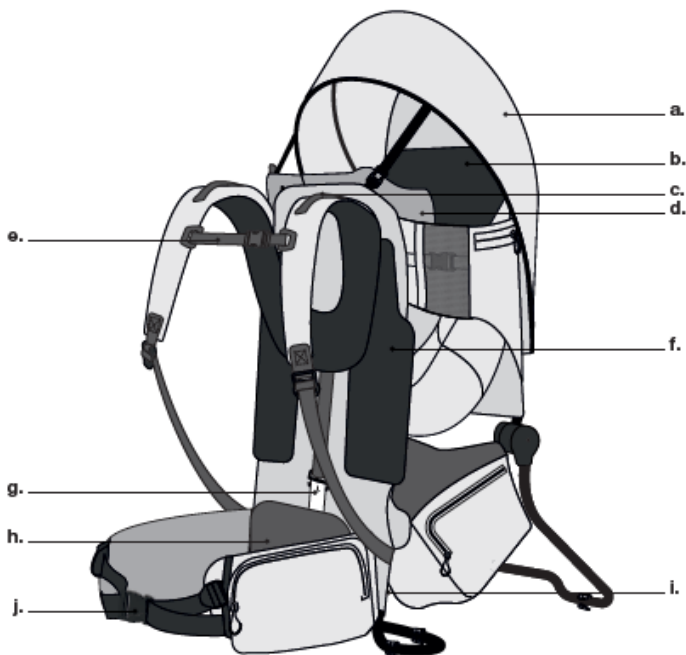

ROZŠÍRENIE PÔVODU

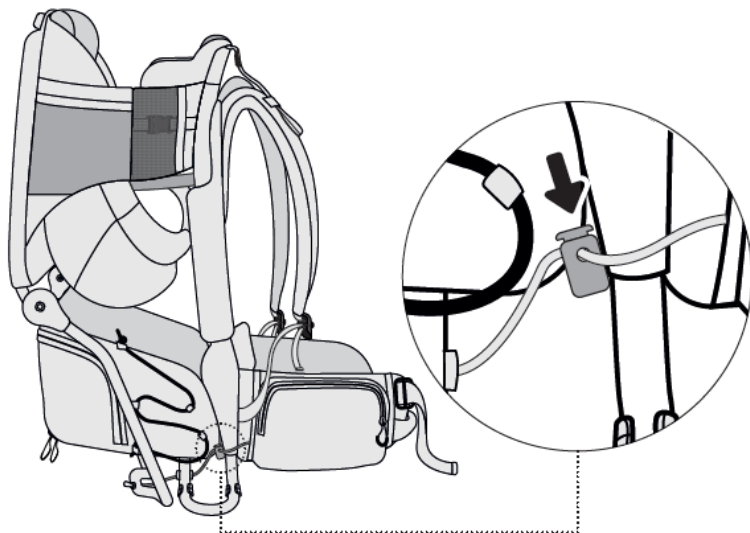

Pri prvom použití je noha (p) nosidiel zatvorená. Ak chcete otvoriť nohu (p) nosiča: stlačte šnúrovú zarážku (i), ktorá sa nachádza vpravo dole za zadným panelom (f): noha (p) nosiča sa sama otvorí vďaka nášmu patentovanému systému PopStand®. Pri rozkladaní konštrukcie sa uistite, že sa v jej blízkosti nenachádzajú žiadne predmety ani osoby, aby ste do nich nenarazili.

SKLADANIE PÔVODU

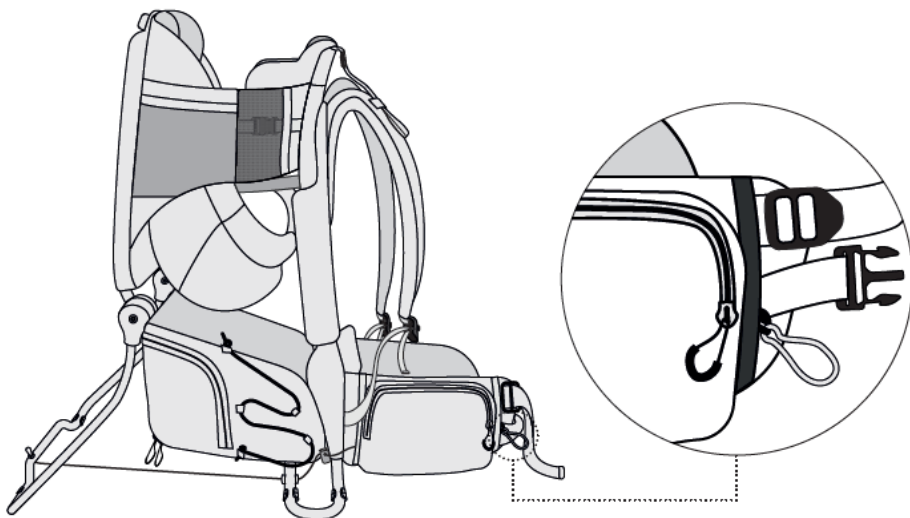

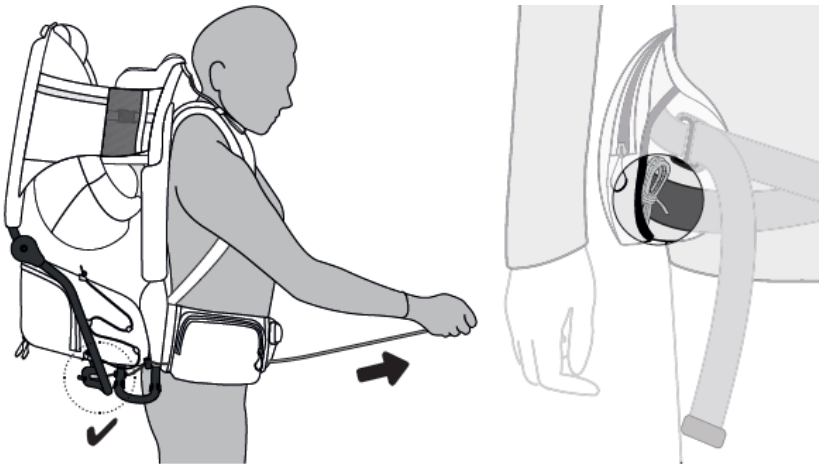

Po zložení pätky by sa malo prebytočné lano uložiť do priestoru medzi susedným vreckom a opaskom tak, aby nebolo viditeľné.

NASTAVENIA NOSIČA

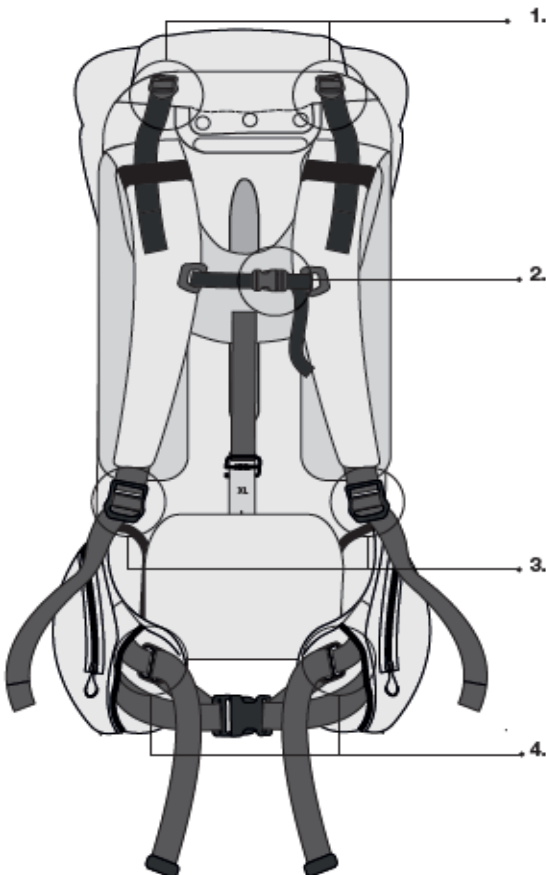

Pred začiatkom odporúčame nosič nastaviť. Prvé nastavenie vykonajte na zemi podľa veľkosti, ktorú považujete za správnu.

1. Nastavenie zaťaženia
2. Nastavenie hrudného pásu (e)
3. Nastavenie ramenného popruhu
4. Nastavenie pásu (j)

NASTAVENIE VÝŠKY ZADNEJ ČASTI

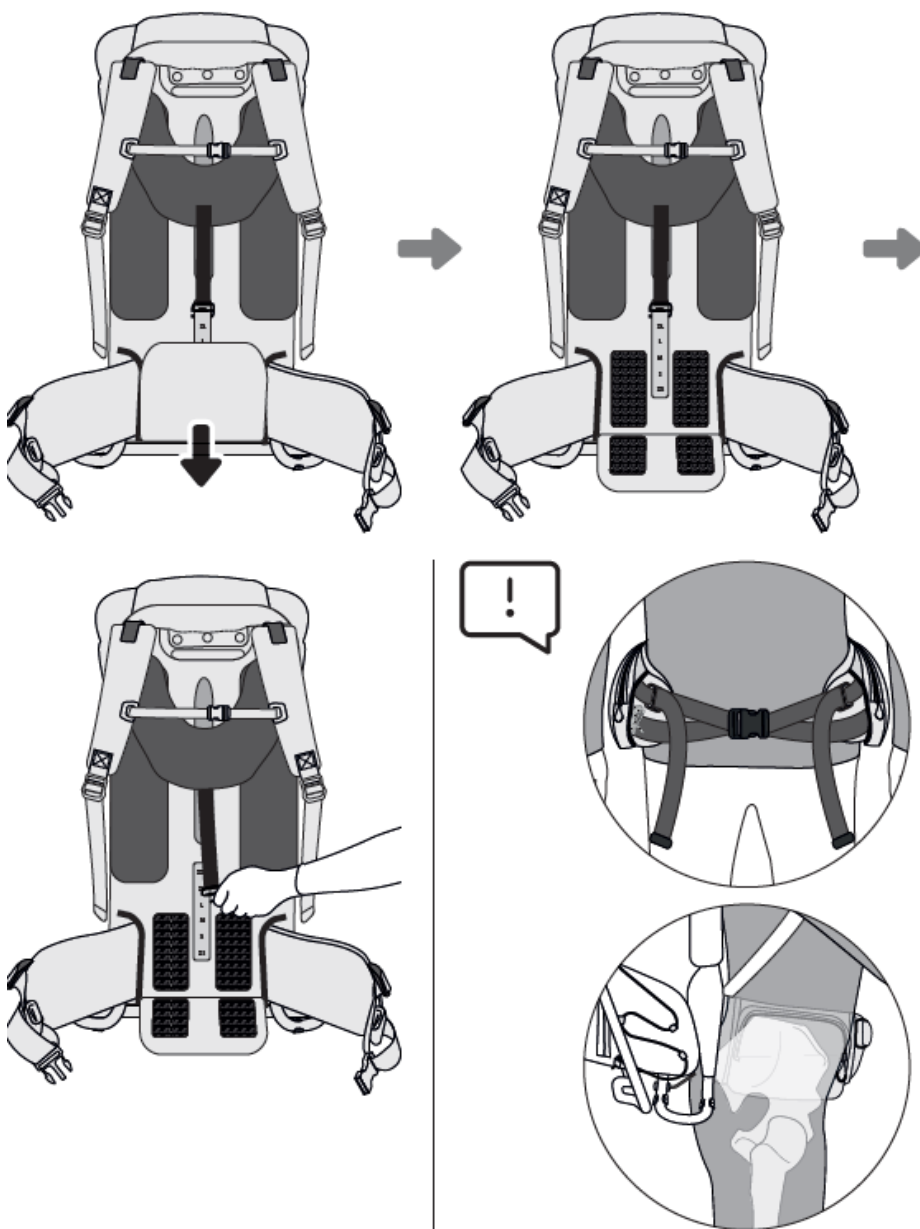

Správne nastavenie zistíte podľa toho, že pás (j) nosiča je umiestnený na vašich bokoch. Ak to chcete skontrolovať, položte si nosič na ramená. Ak tomu tak nie je, zmeňte výšku chrbta (g).

NASTAVENIE BEDROVÉHO PÁSU

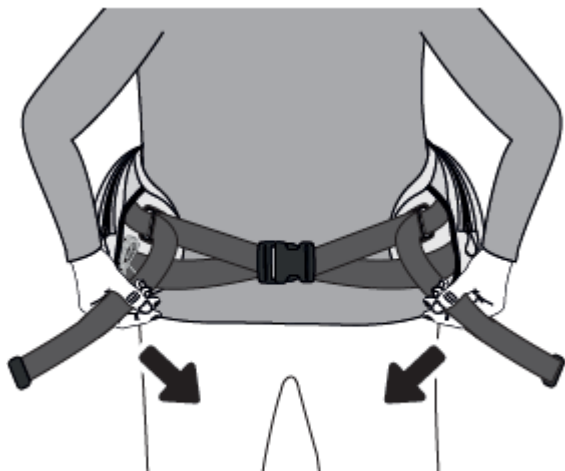

Spona by mala byť vždy uprostred, aby sa hmotnosť rovnomerne rozložila.

NASTAVENIE VEĽKOSTI RAMENNÉHO POPRUHU



- Uťahnite 2 ramenné popruhy (popruhy na vrátenie nákladu (c) musia byť voľné) tak, aby spočívali na každom z vašich ramien. Na konci nastavenia by mal byť chrbát používateľa pritlačený ku konštrukcii.
- Pre pohodlné prispôsobenie sa telu dbajte na to, aby boli oba ramenné popruhy vždy rovnako dlhé, aby sa hmotnosť rozložila rovnomernejšie.
- Aby ramenné popruhy zostali na vonkajšej strane ramien, zatvorte hrudný popruh (e).

NASTAVENIE ZÁŤAŽE

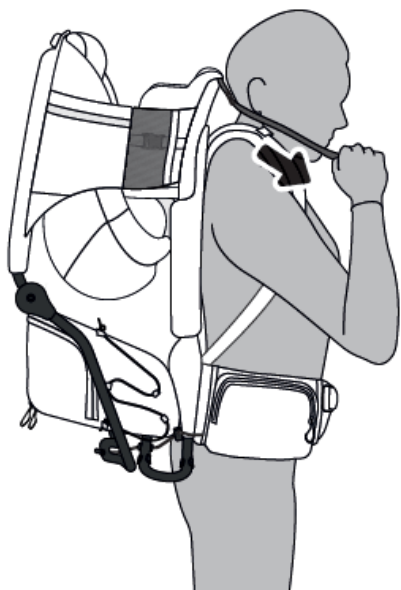

Na dokončenie nastavenia zatiahnite za popruhy na nastavenie záťaže (c), aby ste zlepšili stabilitu v náročnom teréne a pohodlie vďaka lepšiemu rozloženiu hmotnosti.

Dávajte pozor, aby ste počas tohto nastavenia nezdvihli ramenný popruh z ramena.

VLOŽENIE DIEŤAŤA DO NOSIČA

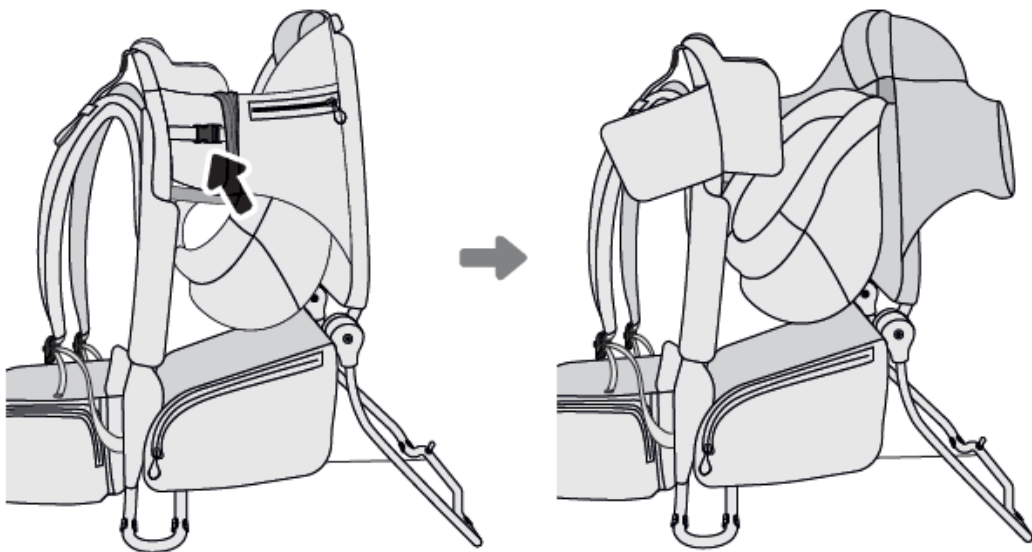

Odporúčame nastaviť detskú sedačku, keď je nosič pevne opretý o podlahu. Ak chcete dieťa nainštalovať, položte detský nosič na podlahu. Uistite sa, že noha detského nosiča je otvorená a stabilná a jeden z bočných otvorov nechajte zatvorený.

POLOHA HLAVY

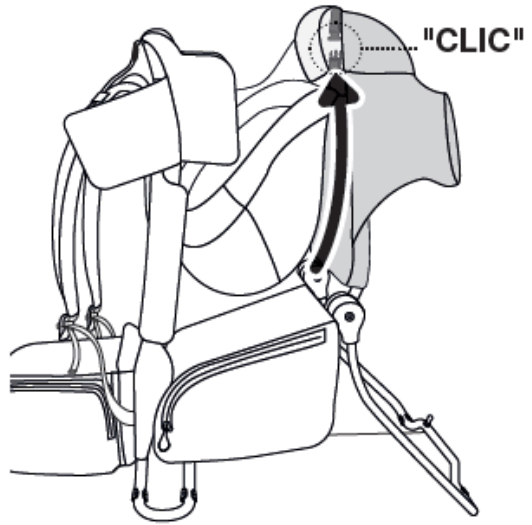
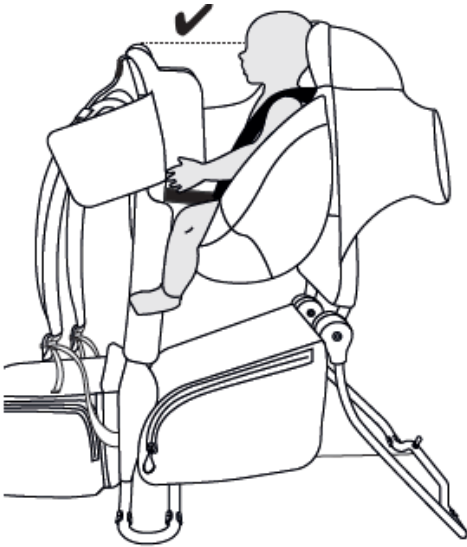

Aby sa dieťa cítilo pohodlne, malo by mať hlavu opretú o opierku hlavy (b) a oči v úrovni hornej časti hlavového vankúša (d).

Ak jeho hlava vyčnieva z opierky hlavy (b), odpojte slučky umiestnené pod penou opierky hlavy (b). To umožní znížiť sedadlo PhysioHike® (n) tak, aby sa dieťa cítilo pohodlne.

UMIESTNENIE NÔH

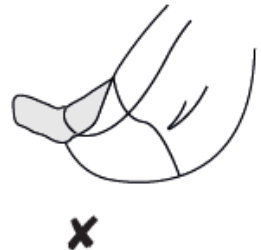
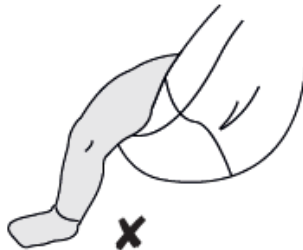

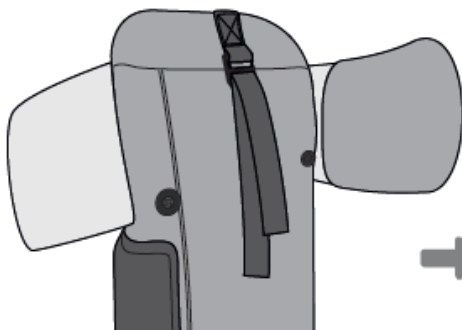
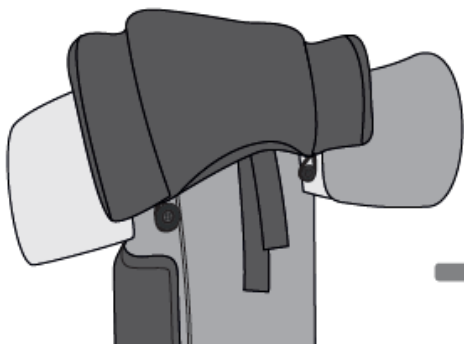

Aby bola poloha dieťaťa fyziologická, kolená by mali zvierat' uhol 90°.

Ak chcete upraviť polohu nôh dieťaťa, nastavte sedadlo (n) pomocou popruhu umiestneného pod hlavovým vankúšom (d):

- Zdvihnite hlavový vankúš (d),
- posunutím popruhu zdvihnite alebo znížte sedák (n).

Pri cestovaní vonku a pre väčšie pohodlie si dieťa môže oprieť nohy o vaky (o) pod alebo na spodnej časti nosnej konštrukcie.

ZABEZPEČENIE DIEŤAŤA

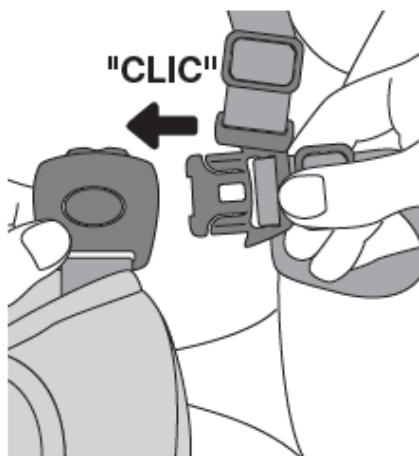
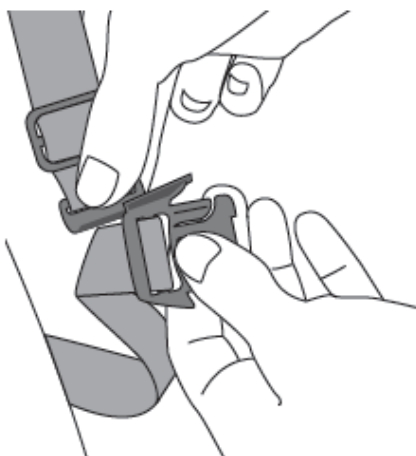

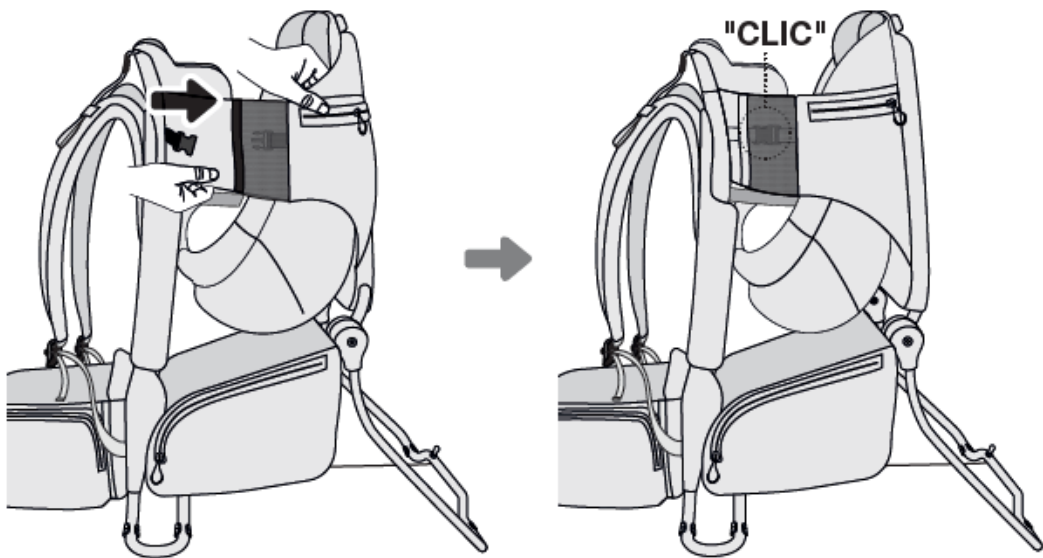

Zapínanie postroja. Postroj sa musí nastaviť podľa výšky dieťaťa pomocou nastavovacích praciek.

Ak chcete postroj otvoriť, stlačte stredové tlačidlo.

Zatváranie postroja na boku. Zatvorte bočný otvor zasunutím pod sieťku (m), potom zatvorte pracku (l) a uistite sa, že počujete „cvaknutie“. Pre väčšiu bezpečnosť odporúčame sponu schovať pod sieťku (m).

INŠTALÁCIA RAMENNÝCH NOSIČOV

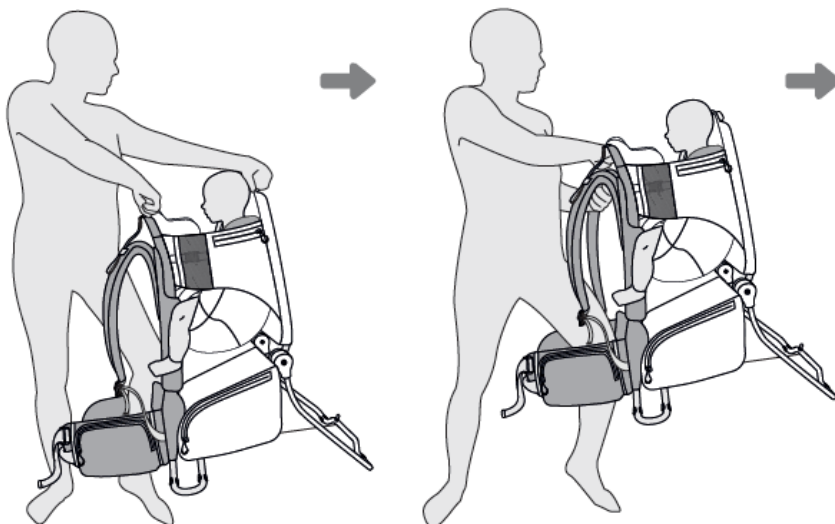

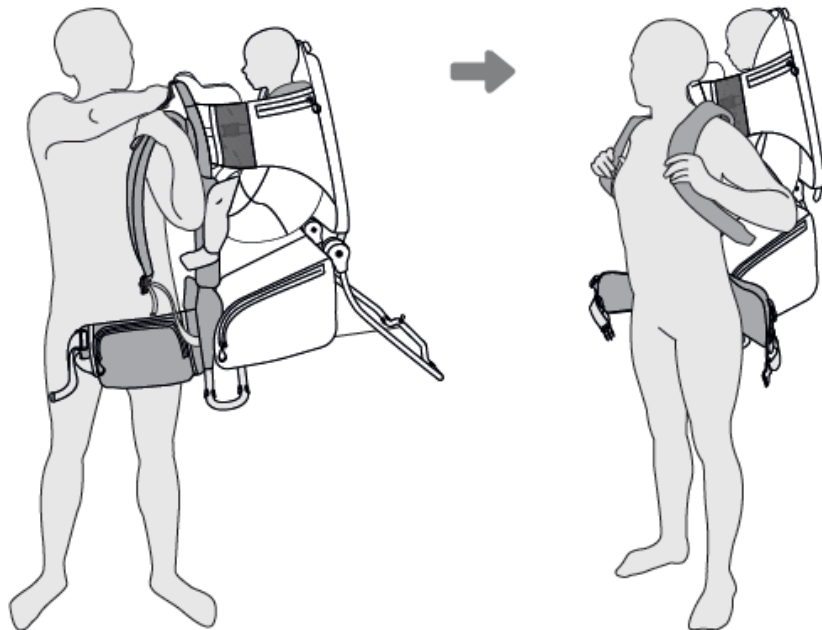

Keď je nosič správne umiestnený na ramenách, zapnite pás (j) na úrovni bedier; uistite sa, že počujete „cvaknutie,,.

Vykonajte posledné úpravy, aby ste sa uistili, že je nosič pohodlný.

Zatiahnutím za šnúru zatvorte nohu a prebytočnú šnúru uložte do priestoru medzi prilahlým vreckom a pásom.

INŠTALÁCIA SLNEČNEJ CLONY

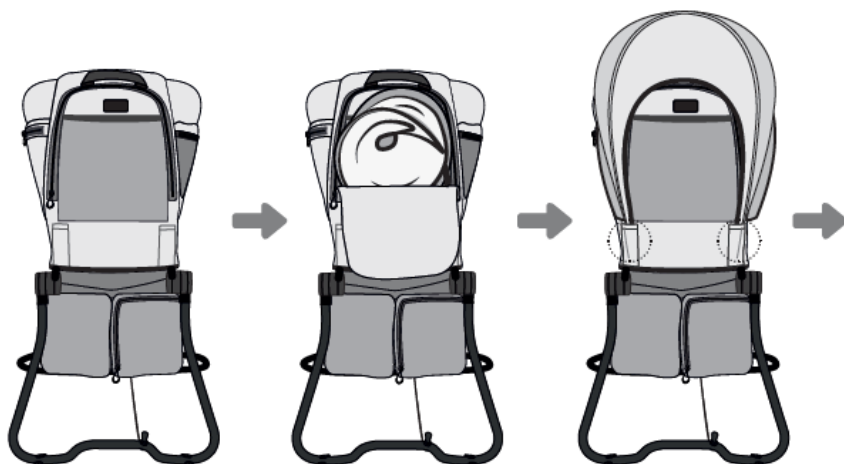

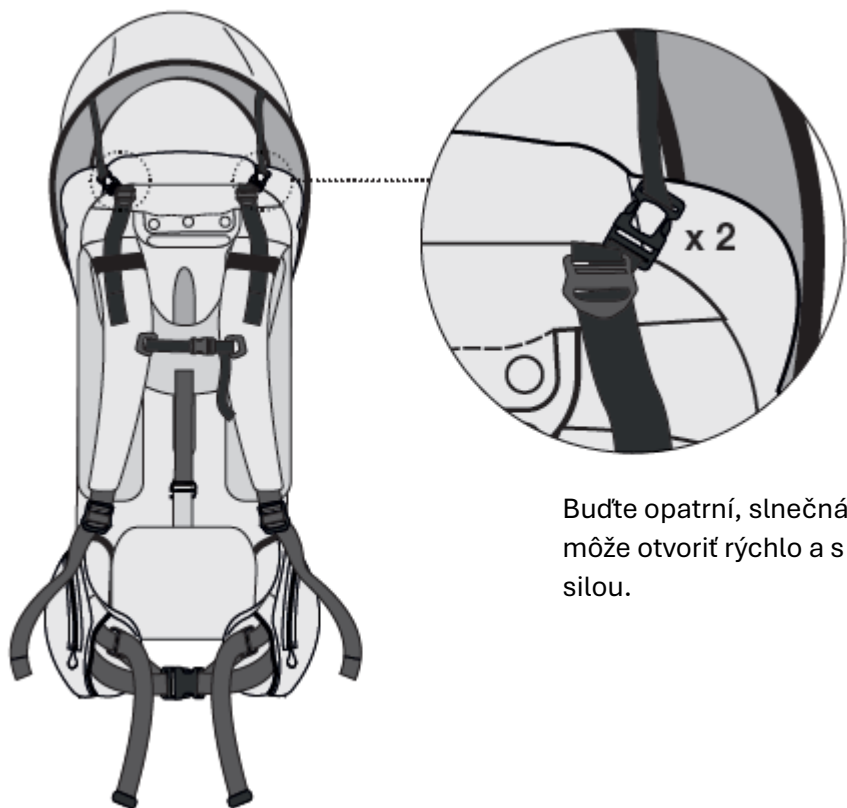

Budte opatrní, slnečná clona sa môže otvoriť rýchlo a s určitou silou.

SKLÁPACIA SLNEČNÁ CLONA

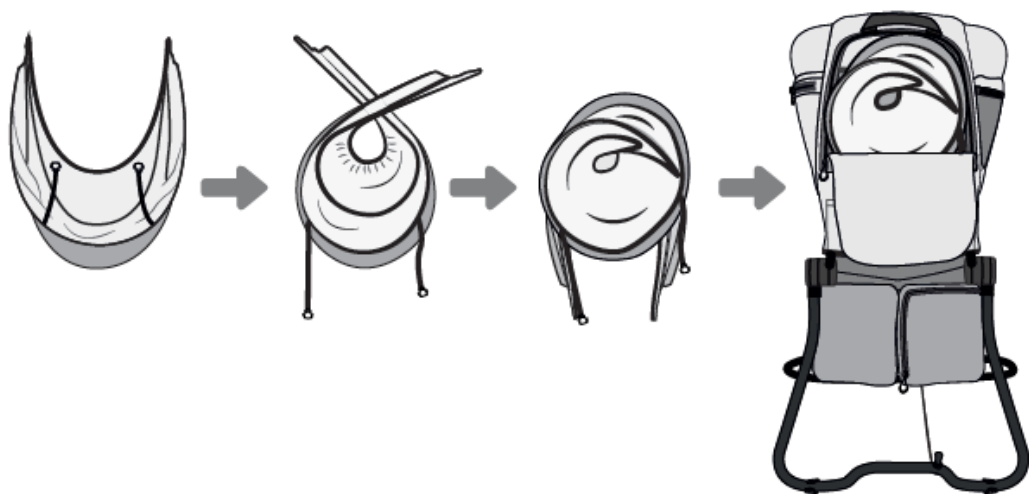

VANKÚŠ NA HLAVU

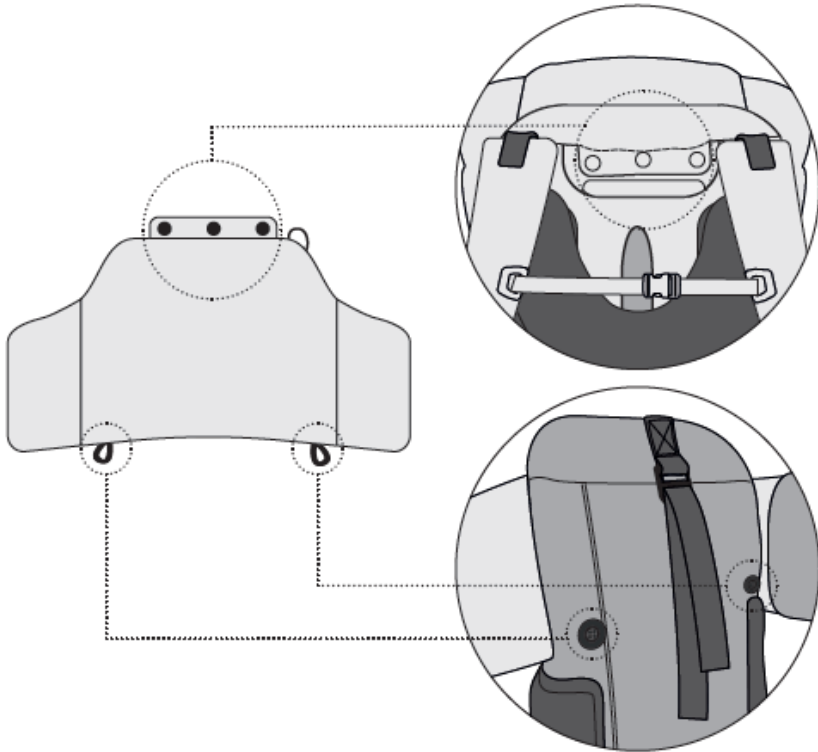

KLIP NA VRECKU

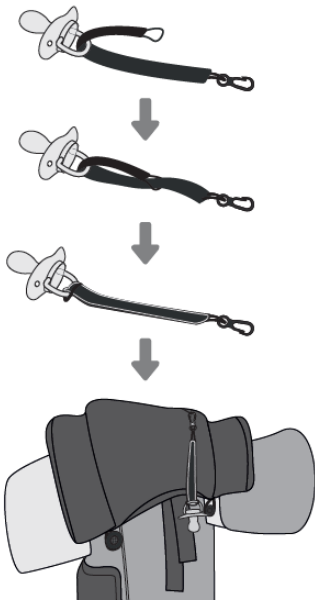

Ak chcete pripevniť vrecku alebo iný predmet, postupujte podľa nasledujúceho postupu.

ODNÍMATEĽNÝ VAK S OBJEMOM 10 L

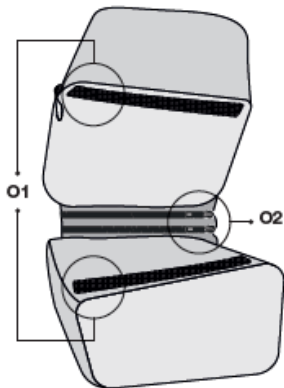

Vrecko s objemom 10 l (o) v spodnej časti nosiča drží na mieste samolepiaci pásik (01) a dva zipsy (02).

Ak ho chcete oddeliť od nosiča, potiahnite za obe vrecká vrecka, aby ste oddelili samolepiaci pásik, a potom rozopnite oba zipsy.

Ak ju chcete opäť pripevniť k detskému nosiču, najprv zapnite každý látkový zips na hornej strane tašky (o).

Potom obe vrecká spojte pomocou lepiaceho prúžku (*časť, ktorá sa má umiestniť k zadnému panelu (f)).

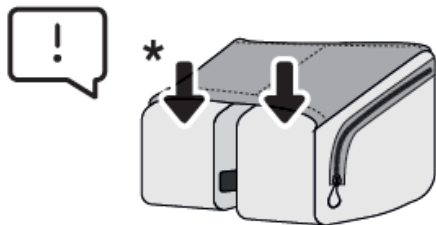

VODNÉ KAPSY

Detský nosič má vrecko na maximálne 1 litrový vak na vodu.

Nájdete ho na zadnej strane zadného panelu (f), označené štítkom s kvapkou vody.

Aby ste si uľahčili vkladanie vrecka na vodu, môžete uvoľniť popruhy (J1), ktoré priťahujú látku ku konštrukcii zadného panelu (f).

Pred umiestnením nosiča na chrbát nezabudnite popruhy (J1) utiahnuť.

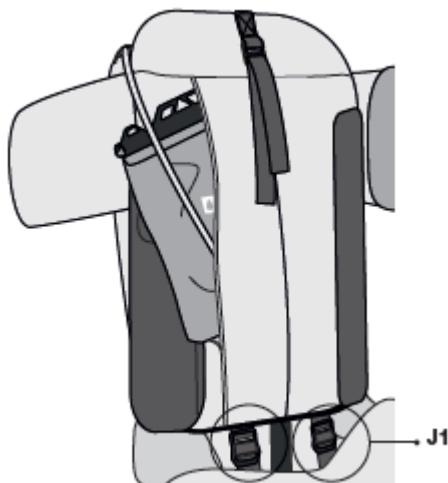

ÚDRŽBA DETSKEJ ČASTI

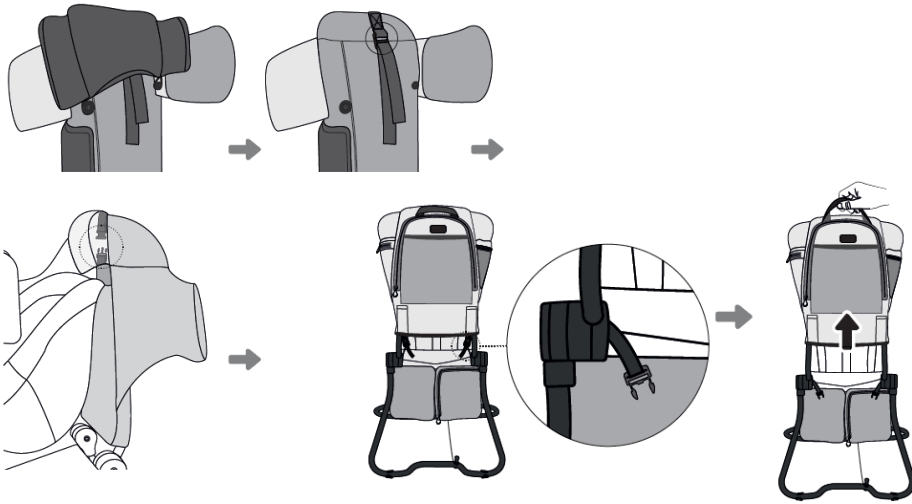

- Zdvihnite opierku hlavy (d) a vyberte detský bezpečnostný pás (n) z nastavovacej pracky.
 - Odpojte nastavovacie pracky umiestnené pod opierkou hlavy (b). Ženské časti 2 spôn spony zostanú pripevnené ku konštrukcii. Aby ste si uľahčili demontáž poťahu, prestrčte 2 samičie časti cez otvory v poťahu.
 - Odpojte svorky umiestnené v mieste otáčania nožičiek (p) detského nosiča.
 - Odstráňte ho z detského nosiča jemným potiahnutím za látku.
- Túto časť nie je možné prať v práčke. V prípade potreby ho vyperte v ruke.

Doživotná záruka. Táto záruka podlieha určitým podmienkam.

Zoznam príslušných krajín, lehota na aktiváciu záruky a informácie online na: www.service-babymoov.com

